

INSTRUMENTENTAFELSYSTEME

INHALTSVERZEICHNIS

	Seite	Seite
AUS- UND EINBAU SCHALTER DER NEBELSCHLUSSLEUCHTEN . . .	2	
AUS- UND EINBAU SCHALTER/LEUCHTWEITENREGULIERUNG		
		SCHALTER/LEUCHTWEITENREGULIERUNG . . . 1

AUS- UND EINBAU

SCHALTER/LEUCHTWEITENREGULIERUNG

VORSICHT! BEI FAHRZEUGEN MIT AIRBAGSYSTEM VOR ARBEITEN AN BAUTEILEN DES LENKRADS, DER LENKSÄULE ODER DER INSTRUMENTENTAFEL ERST DIE SICHERHEITSHINWEISE IN KAPITEL 8M, "INSASSEN-RÜCKHALTESYSTEME", LESEN. WERDEN DIESE HINWEISE NICHT BEACHTET, SO BESTEHT VERLETZUNGSGEFAHR AUFGRUND EINES VERSEHENTLICH AUFGEBLASENEN AIRBAGS!

AUSBAU

(1) Einen Schraubendreher mit flacher Klinge oder ein ähnliches, geeignetes Werkzeug zwischen Schalter/Leuchtweitenregulierung und Lenksäulenabdeckung einführen (Abb. 1) und den Schalter vorsichtig von der Lenksäulenabdeckung abhebeln.



Abb. 1 Schalter/Leuchtweitenregulierung

(2) Steckverbinder vom Schalter/Leuchtweitenregulierung abziehen (Abb. 2) und Schalter abnehmen.

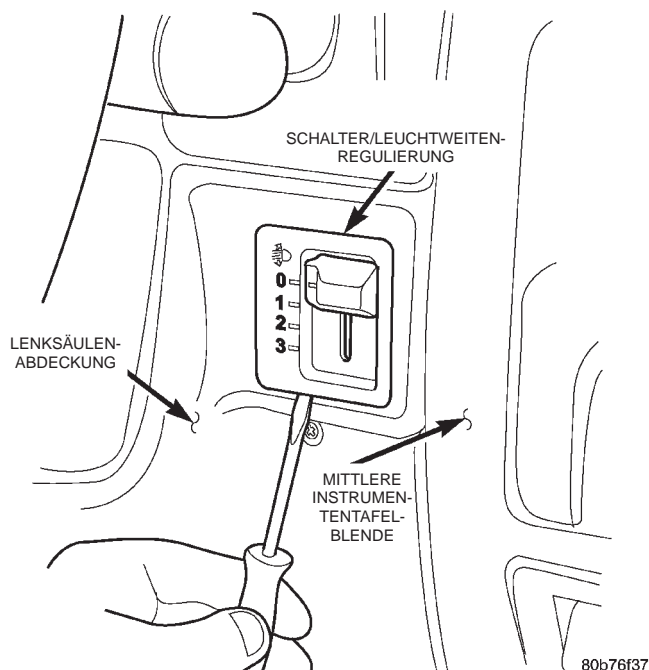
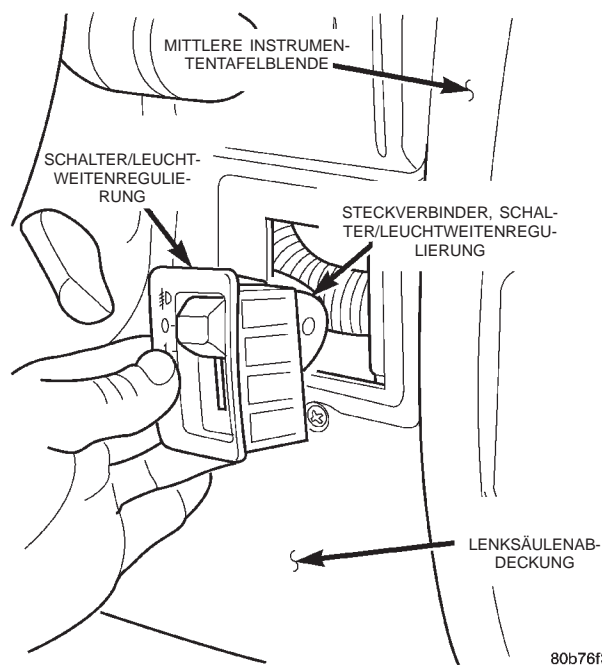

80b76f36

Abb. 2 Steckverbinder des Schalters/Leuchtweitenregulierung

EINBAU

(1) Steckverbinder am Schalter/Leuchtweitenregulierung anschließen.

(2) Schalter/Leuchtweitenregulierung an der Lenksäulenabdeckung anbauen.

AUS- UND EINBAU (Fortsetzung)

SCHALTER DER NEBELSCHLUSSLEUCHTEN

AUSBAU

VORSICHT! BEI FAHRZEUGEN MIT AIRBAGSYSTEM VOR ARBEITEN AN BAUTEILEN DES LENKRADS, DER LENKSÄULE ODER DER INSTRUMENTENTAFEL ERST DIE SICHERHEITSHINWEISE IN KAPITEL 8M, "INSASSEN-RÜCKHALTESYSTEME", LESEN. WERDEN DIESE HINWEISE NICHT BEACHTET, SO BESTEHT VERLETZUNGSGEFAHR AUFGRUND EINES VERSEHENTLICH AUFGEBLASSENEN AIRBAGS!

(1) Mit einem Schraubendreher mit flacher Klinge oder einem ähnlichen, geeigneten Werkzeug die obere Abdeckung der Instrumententafel vorsichtig von der Instrumententafel abhebeln, so daß die Halteclips gelöst werden (Abb. 3).

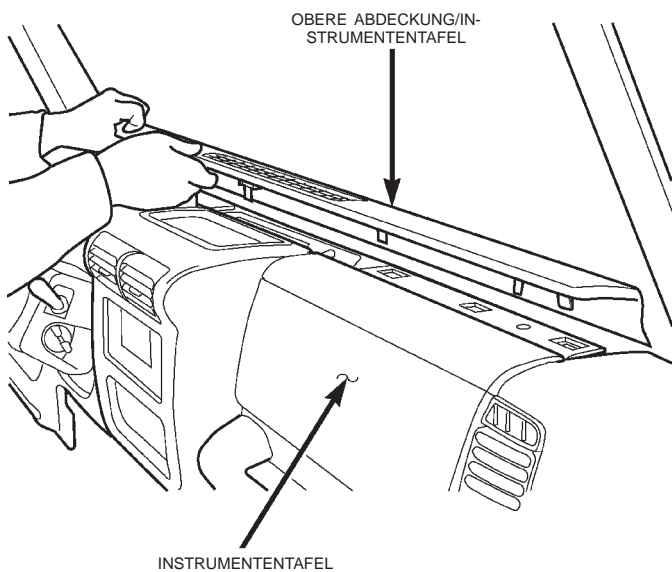

80b76f34

Abb. 3 Obere Abdeckung der Instrumententafel

(2) Die obere Abdeckung der Instrumententafel aus dem Fahrzeug nehmen.

(3) Aschenbecher von der mittleren Instrumententafelblende abbauen.

(4) Die Schraube auf der Rückseite der Aschenbecheraufnahme lösen, mit der die mittlere Blende am Unterteil der Instrumententafel befestigt ist (Abb. 4).

(5) Die Schrauben lösen, mit denen die mittlere Instrumententafelblende am Oberteil der Instrumententafel befestigt ist (Abb. 5).

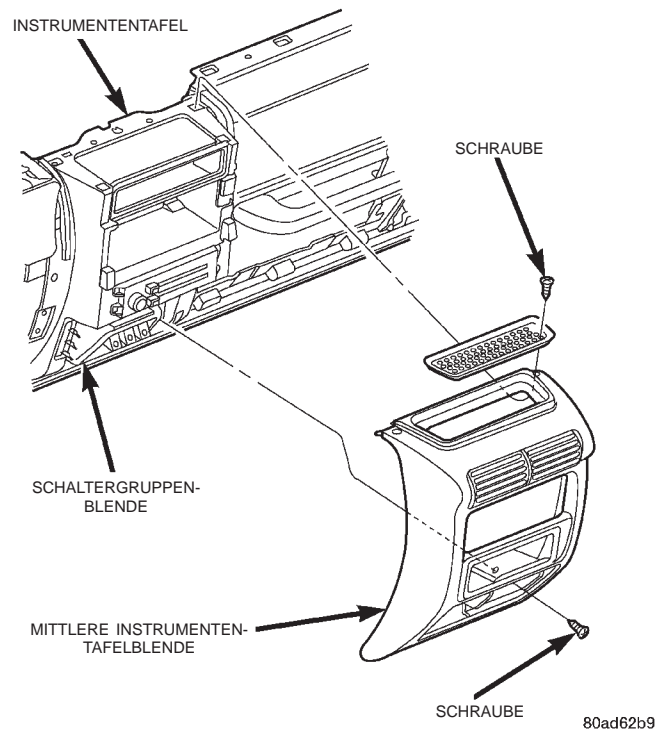

80ad62b9

Abb. 4 Untere Befestigungsschraube der mittleren Blende

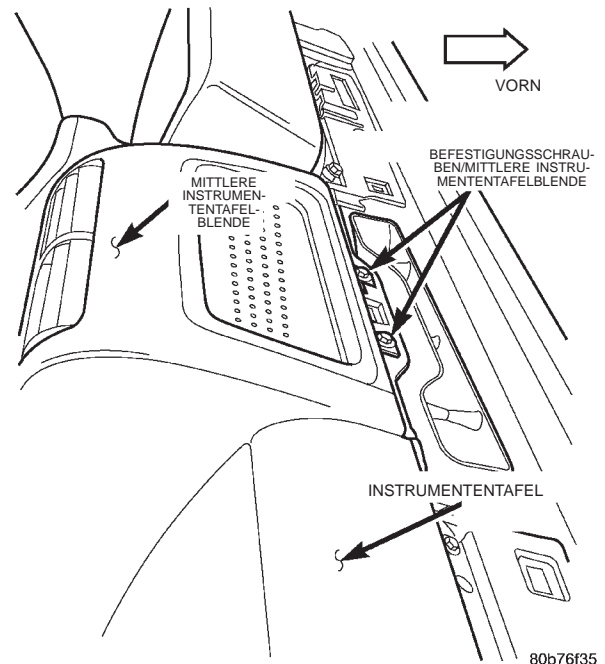

80b76f35

Abb. 5 Befestigungsschrauben der mittleren Instrumententafelblende

AUS- UND EINBAU (Fortsetzung)

- (6) Die mittlere Instrumententafelblende abnehmen.
- (7) Die Schrauben lösen, mit denen die Schaltergruppenblende an der Instrumententafel befestigt ist (Abb. 6).
- (8) Steckverbinder vom Schalter der Nebelschlußleuchten abziehen.
- (9) Schalter der Nebelschlußleuchten von der Schaltergruppe abnehmen.

EINBAU

- (1) Schalter der Nebelschlußleuchten an der Schaltergruppe anbauen.
- (2) Steckverbinder am Schalter der Nebelschlußleuchten anschließen.
- (3) Schaltergruppenblende mit den Schrauben an der Instrumententafel befestigen (Abb. 6).
- (4) Die mittlere Instrumententafelblende mit den Schrauben an der Instrumententafel befestigen.
- (5) Aschenbecher einbauen.
- (6) Die obere Abdeckung der Instrumententafel anbauen.

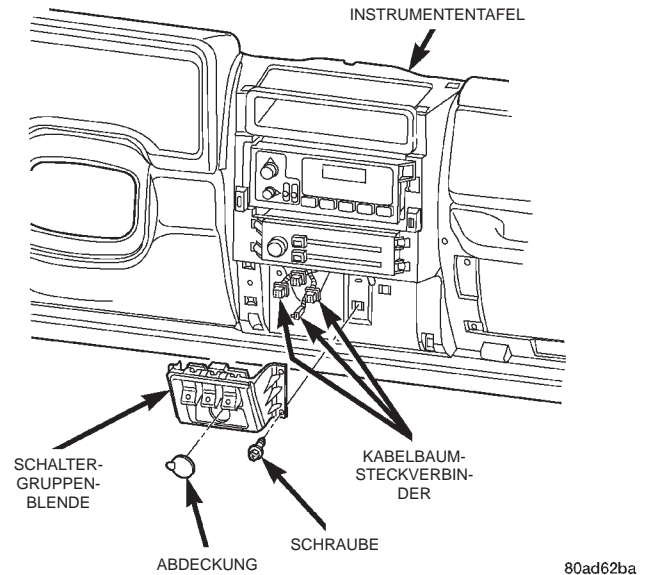

Abb. 6 Schaltergruppenblende

